

Umweltfreundliche Dämmsysteme
aus natürlicher Holzfaser

Bis zu **50% schneller**
als konventionelle Installationsebenen



Die innovative Dämmplatte für Installationsebenen im Holzbau



Einsatzbereich

Vollflächige Innendäm-
mung von Installations-
ebenen in der Wand

- Ideal für die Vorfertigung in der Montagehalle
- Innenbekleidung (z.B. Gipsplatten) kann durch die Dämmplatten in der Unterkonstruktion befestigt werden
- Keine separate Ständerkonstruktion notwendig
- Hervorragende Kombination mit Gipsfaser/ Gipskarton
- Einfache Zugänglichkeit für die bauseitige Montage von Installationen
- Aus natürlicher Holzfaser





STEICO*install*

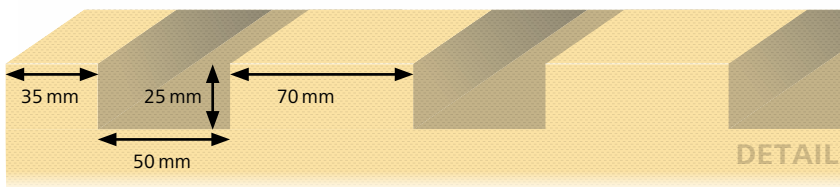

Das Holzfaser-Dämmsystem für die innovative Installationsebene

Bauen im System erhöht die Wirtschaftlichkeit. Musterbeispiel ist die innovative Holzfaser-Dämmplatte STEICO*install* für die Installationsebene. Mit der STEICO*install* lassen sich Zeit und Kosten deutlich spürbar reduzieren – in Zeiten des Fachkräftemangels und hohem Arbeitsaufkommens ist dies ein wichtiger Faktor über alle Betriebsgrößen hinweg.

Vorteile

- Homogene Installationsebene ohne Lattung
- Befestigung zusammen mit Gipsfaser / Gipskartonplatten in nur einem Arbeitsschritt, mittels Nagelbrücke
- Sehr hohe Flexibilität für Elektriker aufgrund einer Vielzahl regelmäßig vorgefräster Installationskanäle
- Höhere Fertigungsleistung bei gleichem Personaleinsatz
- Reduzierung bauseitiger Tätigkeiten
- Durch nachgelagerte Installation besteht eine Unabhängigkeit von Fremdgewerken
- Frühere Abrechnung durch schnelleren Abschluss der Holzbauarbeiten

Die STEICO*install* 50 mm

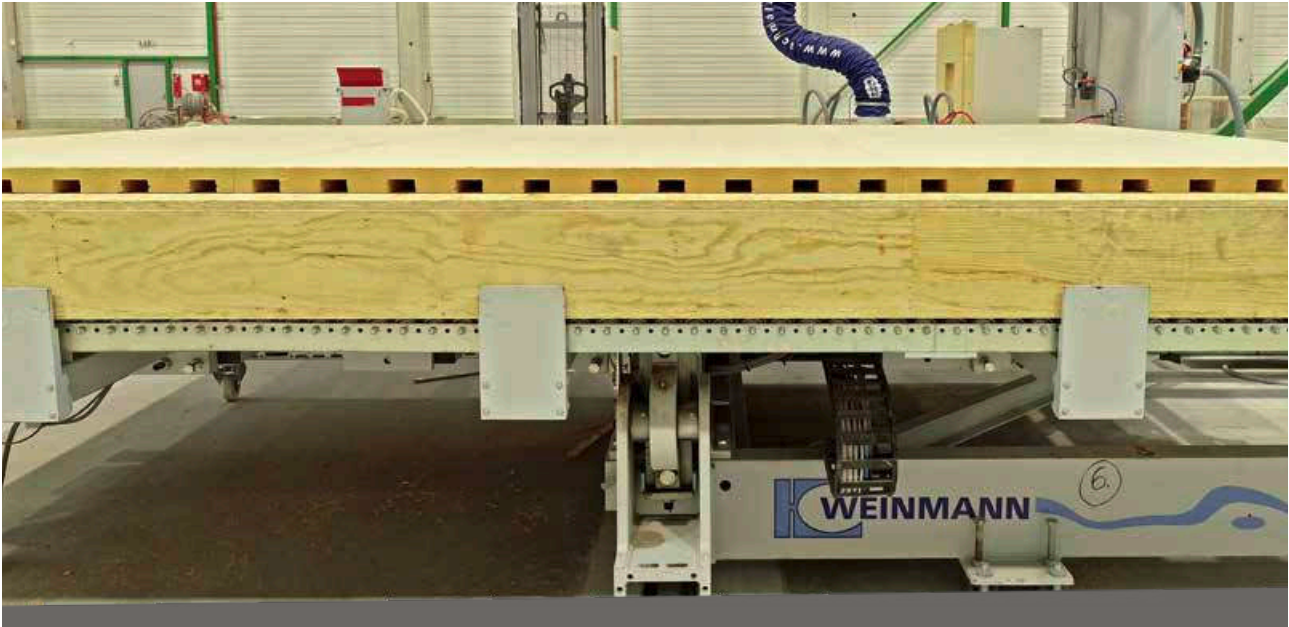

Aufbau der vorgefertigten Installationsebene mit STEICO*install*

STEICO*install* Holzfaser-Dämmplatten kombinieren die Vorteile einer klassischen Installationsebene mit der Wirtschaftlichkeit der Vorfertigung. Die arbeitsintensive Baustellenmontage der Installationsebene entfällt und die Montagezeiten werden reduziert.

Installationen können dennoch vor Ort nach Wunsch platziert werden, ohne dass die Luftdichtungsebene durchbrochen wird.

Die Dämmplatten sind sowohl mit vorgefrästen Leitungskanälen verfügbar wie auch vollflächig für die Anbringung eigener Fräsungen. Die Gipsplatte wird durch die STEICO*install* hindurch in der Unterkonstruktion befestigt, das System benötigt daher keine Lattung.

Das Format der Platte deckt bei einer Vorfertigung i.d.R. die Wandhöhe ab und erlaubt somit eine effiziente Automatisierung. Die Großformatplatten mit einer Breite von 1,20 m gewährleisten am Montagetisch eine besonders schnelle Belegung des Wandelements. Das ungefräste Plattenformat von 2600 × 600 mm ist für die Baustellenmontage optimiert.

STEICO*install*

- 1 Gipsplatten
- 2 STEICO*install*
- 3 OSB-Ebene

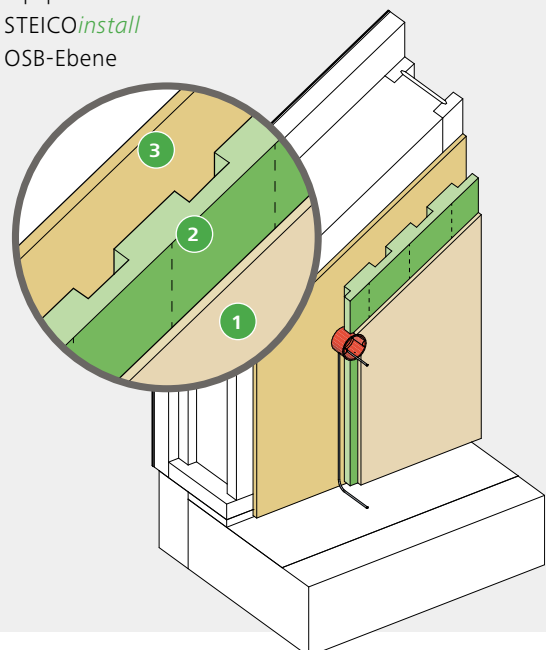

Einsparung an Arbeitszeit pro Quadratmeter

Eine grafische Darstellung des durchschnittlichen Zeitaufwandes macht die wirtschaftliche Ersparnis der STEICO Vorwandinstallation gegenüber einer Standardvorwandinstallation deutlich.

Vergleichsgrundlage ist eine übliche Holzrahmenbauwand: Auf der innenseitigen OSB-Platte werden Riegel als Unterkonstruktion für die Gipsfaser- oder Gipsplatte montiert. Der Zwischenraum wird mit STEICOflex gedämmt. Abschließend wird die Innenbekleidung angebracht.

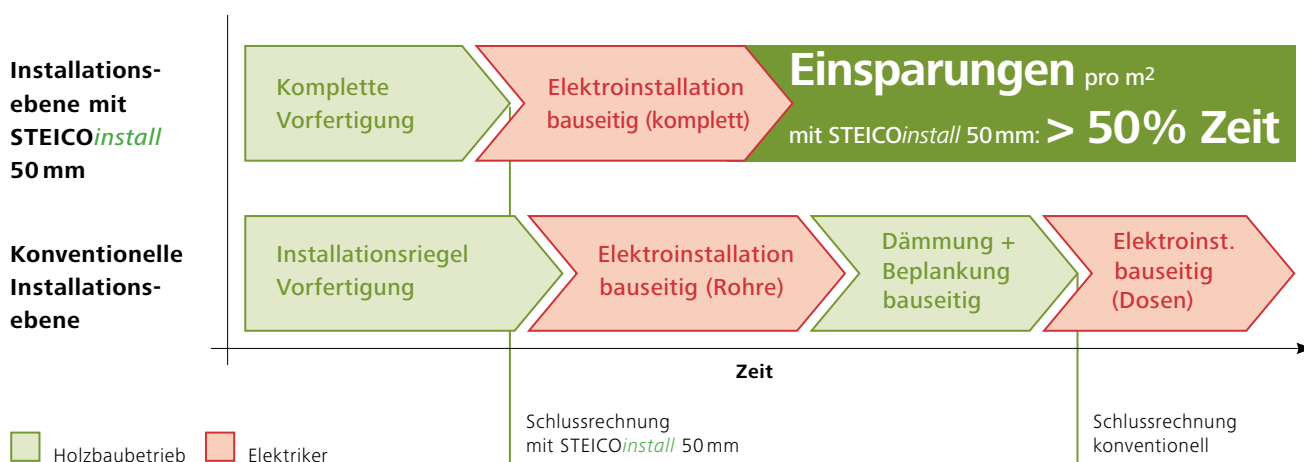

STEICOinstall 50 mm bei der Vorfertigung

Bei einer konventionellen Installationsebene beschränkt sich die Vorfertigung oft auf die Traglattung. Bauseits folgt die Installation durch den Elektriker, das Einbringen der Dämmung durch den Holzbaubetrieb und anschließend die Montage der Gipsplatte. Zu guter Letzt setzt der Elektriker die Leerdosen. Das Verfahren ist lang und abstimmungsintensiv. Mit STEICOinstall 50 mm kann das Wandelement komplett vorgefertigt werden, da die Installationen im beplankten Wandelement erfolgen können.

STEICOinstall 50 mm bei der bauseitigen Montage der Installationsebene

STEICOinstall 50 mm kann auch komplett bauseits montiert werden. Die Dämmplatten müssen lediglich am Untergrund angeheftet werden – die Befestigung erfolgt wieder mit Gipsbekleidung durch Verklammerung im Untergrund.

Auch hier liegt der große Vorteil in der Zeitersparnis. Dämmung und Bekleidung können in einem Arbeitsgang angebracht werden. Weitere Termine auf der Baustelle sind nicht notwendig. Die Arbeiten an der Installationsebene können in einem Zug zum Abschluss gebracht werden – entsprechend schnell kann auch die Schlussrechnung gestellt werden.

Dadurch findet eine klare Gewerketrennung zwischen Elektrofachbetrieb und dem Holzbaubetrieb statt.

Vergleich STEICO*install* und konventionelle Installationsebene

	Konventionelle Installationsebene	Installationsebene mit der STEICO <i>install</i>
Konstruktion	Traglattung, Gefache, schmale Dämmmatten, Gipsplatten	großformatige Dämmplatten, Gipsplatten
Fertigungsort	teilweise Vorfertigung in Werkhalle, Hauptarbeit auf Baustelle	komplette Vorfertigung in der Werkhalle möglich
Fertigungsart	viel zeitaufwendige Handarbeit nötig	hoher Automatisierungsgrad möglich
Installation	in halbfertiger / offener Wand	in fertiger / geschlossener Wand
Abschluss Holzbau	erst nach Leitungsverlegung	bereits nach Montage der Wand, vor Installation

Klare Gewerketrennung!

Einfach und schnell realisierbar

Flexibilität bei der Installation

STEICOinstall ermöglicht zusätzliche Flexibilität. Änderungen bei Ebeneninstallationen können auch bei fertig bekleideten Wandinstallationsebenen noch zeit- und kostensparend realisiert werden. So können Planer auf Änderungswünsche der Bauherren umgehend reagieren.

Verlegung

STEICOinstall Dämmplatten werden üblicherweise so verlegt, dass die Leitungskanäle vertikal orientiert und somit über den Rohboden oder die Decke zugänglich sind. STEICOinstall wird als Installationsebene vollflächig auf der inneren Elementseite verlegt. Die Beplankung ist sowohl mit Gipskarton- als auch Gipsfaserplatten möglich, die Befestigung erfolgt mit Klammern ohne separate Lattung durch die Dämmplatte im flächigen Untergrund (z.B. OSB-Platte oder Massivholzelement). Die direkte Befestigung der Dämmplatte mit Breitrückklammern ist bei der Anwendung mit Putzbeschichtung zu wählen. Zur Orientierung beim Anbringen der Befestigungsmittel befinden sich Markierungen auf der ungefrästen Plattenseite.

STEICOinstall = schnell und günstig

Die innovative Holzfaser-Dämmplatte STEICOinstall 50 mm wird vollflächig auf dem Element verlegt. Die Befestigung erfolgt nach dem Auflegen der Gipsplatten mittels Nagelbrücke bzw. Klammergerät durch die Gips- und Dämmplatte hindurch – schnell und einfach.

STEICOinstall

- 1 Gipsplatten
- 2 STEICOinstall 50 mm
- 3 OSB-Ebene

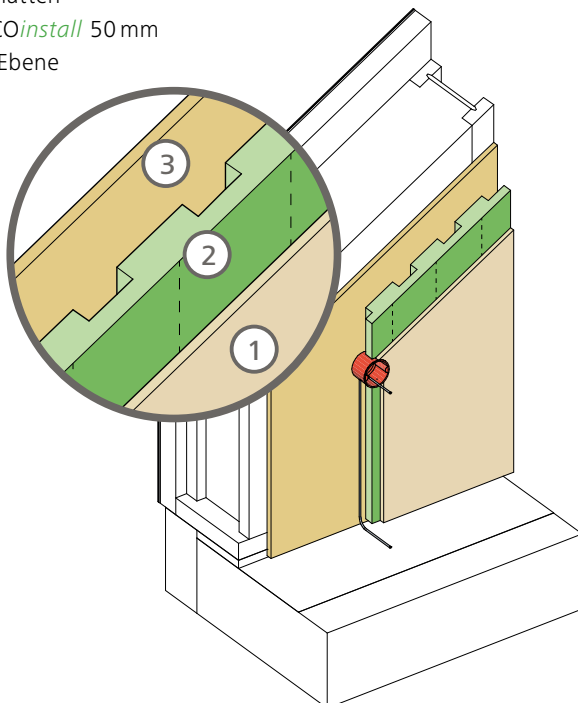

Konventionell = langsam und teuer

In der konventionellen Installationsebene werden Installationsriegel (z.B. KVH 60x60 mm) mit Dämmmatten (Dicke 50 mm) verwendet und mit Gipsplatten (z.B. 12,5 mm) beplankt. Die Montageschritte sind zeit- und damit kostenintensiv.

Konventionell

- 1 Gipsplatten
- 2 Lattung / Gefachdämmung
- 3 OSB-Ebene

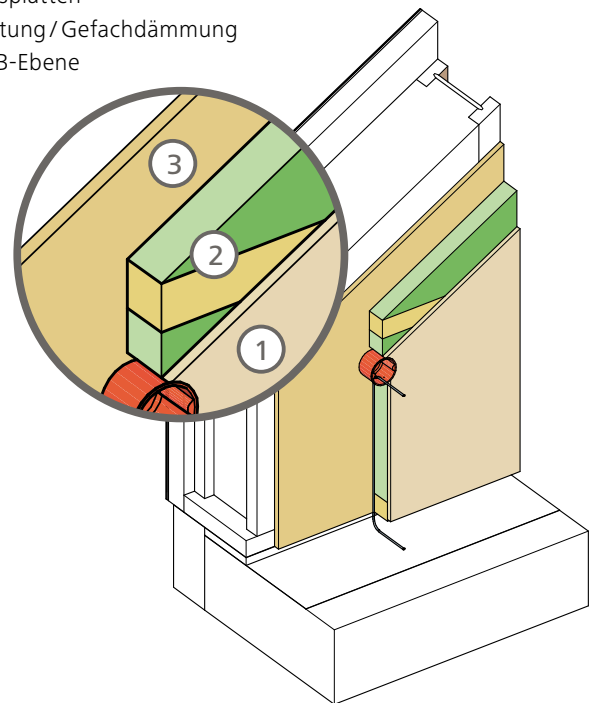

Vorteile für den Holzbaubetrieb

Die STEICOinstall lässt sich schneller und wirtschaftlicher verarbeiten, zusätzlich sind keine bauseitigen Tätigkeiten notwendig. Die STEICOinstall kann unabhängig von Fremdgewerken vormontiert werden, sodass keine langen Wartezeiten entstehen und es zu einem schnellen Abschluss der Holzbauarbeiten kommen kann.

Befestigung von Konsollasten in Kombination mit Gipsplatten

Mit dem STEICOinstall-System können Konsollasten bis zu 40 kg befestigt werden. Je nach Last gründen die unterschiedlichen Befestigungsmittel in den angegebenen Schichten.

Empfehlungen zur Lastenbefestigungen

Traglast je nach Herstellerempfehlung, Sicherheitsfaktoren wurden berücksichtigt.

Dübelhersteller	Dübel	Abbildung	Last [kg]	Traglast	Verankerungsgrund
	Gipskarton-dübel		5-7	leicht	Gipsplatte
Tox	Acrobat M5/52		20	mittel	Gipsplatte
Fischer	HM5/52		20	mittel	Gipsplatte
Rampa	SKL M6/80		40	schwere	Holzwerkstoffplatte ≥ 15 mm (HWP); Massivholzwand

Die STEICOinstall 60 mm als Putzträgerplatte

Kalk- oder Lehmputz gewinnt im ökologischen Holzbau zunehmend an Bedeutung, STEICOinstall kann auch als Putzträgerplatte im Innenbereich eingesetzt werden. Die Dämmplatte wird mit den Leitungskanälen zur OSB-Platte hin verlegt, die ebene Plattenoberfläche kann nach der Befestigung mit Klammern direkt verputzt werden. Die Kombination aus Putz und STEICOinstall 60 mm ermöglicht die Verwendung von gängigen Elektroinstallationsdosen bis 60 mm Tiefe. Die Installationskanäle sind über den Rohboden oder die Decke gemäß der Verarbeitungsanleitung zugänglich.

Unsere Putzempfehlungen:



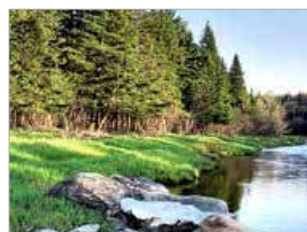

Lieferformen STEICOinstall

Dicke [mm]	Format [mm]		Kanten	Anzahl/Palette [St.]	Fläche/Palette [m ²]		Gewicht/m ² [kg]	Gewicht/Pal. [kg]
	Brutto	Netto			Brutto	Netto		

Ein-Mann-Platte für die Baustellenmontage, ohne Installationskanäle

50	2.600*600 ^{a)}		stumpf	44	68,640		7,00	ca. 490
----	-------------------------	--	--------	----	--------	--	------	---------

Großformat für die Elementfertigung, mit Installationskanälen

50	2.635*1.200 ^{b)}		stumpf	22	71,363		5,60	ca. 410
60	2.650*1.200 ^{c)}		stumpf	19	62,938		8,40	ca. 529

Technische Kenndaten STEICOinstall

Produziert und überwacht gemäß	DIN EN 13171
Plattenkennzeichnung	WF-EN13171-T5-CS(10\Y)100-TR20-MU3
Kantenausbildung	stumpf
Rohdichte [kg/m ³]	ca. 140
Nennwert der Wärmeleitfähigkeit λ_D [W/(m*K)]	0,040
Nennwert Wärmedurchlasswiderstand R_D [(m*K)/W]	1,25 (50 mm)/1,50 (60 mm)
Wasserdampfdiffusionswiderstandszahl μ	3
Brandverhalten nach DIN EN 13501-1	E
s_d -Wert [m]	0,15 (50 mm)/0,18 (60 mm)
Spezifische Wärmekapazität c [J/(kg*K)]	2.100
Druckfestigkeit [kPa]	≥ 100
Zugfestigkeit senkrecht zur Plattenebene [kPa]	20
Längenbezogener Strömungswiderstand [(kPa*s)/m ²]	≥ 100
Einsatzstoffe	Holzfasern, Paraffin, PUR-Harz
Abfallschlüssel (EAK/AVV)	030105/170201, Entsorgung wie Holz und Holzwerkstoffe

Ausführliche Informationen zur Verarbeitung finden Sie online in der Verarbeitungsanleitung STEICOinstall unter: www.steico.com/download/technik-verarbeitung/

Ergänzende technische Daten

Bemessungswert Wärmeleitfähigkeit λ_B [W/(m*K)]	
0,042	
Bemessungswert Wärmeleitfähigkeit λ_T [W/(m*K)]	
0,044	
Bemessungswert der Wärmeleitfähigkeit λ gemäß SIA [W/(m*K)]	
0,040	
Brandverhaltensgruppe nach VKF Brandschutzrichtlinie	
RF 3 cr	

Hinweise: Liegend, plan und trocken lagern. Kanten vor Beschädigung schützen. Folienverpackung erst entfernen, wenn Palette auf festem, ebenem und trockenem Untergrund steht. Maximale Stapelhöhe: 3 Paletten

Anwendungsgebiete n. DIN 4108-10:2015:

- WI (zg): Innendämmung der Wand
- Zugfestigkeit: zg (gering)

a) Kundenspezifische Formate auf Anfrage

b) Kanäle 50*25 mm (Breite* Tiefe); Abstand zwischen Kanälen 70 mm; Abstand vom Rand 35 mm

c) Anwendung nur in Kombination mit Putz empfohlen

